

## 人間工学に基づく合理設計

自在にスライドするフレーム、高い自由度と安定性をあわせ持つ四輪脚、ワンアクションで停止するストッパーなど、全ての操作が素早く簡単に行え、オペレーターがより本来のワークに集中することができます。

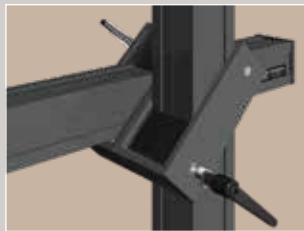

## 優れたコストパフォーマンス

シンプルな構造とシリーズの共通パーツ化は、高機能にもかかわらず優れた経済性を実現しました。また、組み立てもエンドユーザーが短時間で簡単に行うことができます。

## ニーズに応えるオーダーセレクトシステム

- ・ 搭載重量に合わせたパワーバランサーの設定
- ・ 縦、横フレームの長さ変更
- ・ セーフティストッパー（オプション）  
強いパワーバランサーの時、選択してください。重い機材をより安全に載せ降ろしできます。

### Heavy model

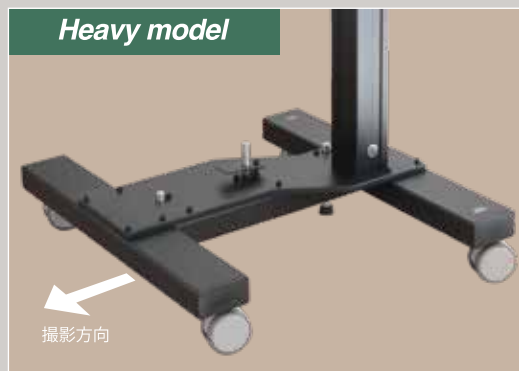

### ヘビーモデル（オプション）

重い機材に最適な脚部です。あわせてパワーバランサー、セーフティストッパーをご検討ください。

※アートスタンドプロシリーズは弊社ショールームにてご覧いただけます。

### ■仕様

全高：1910mm（変更可）  
横フレーム：1025mm（変更可）  
脚部：幅625mm×長さ635mm（ミドルモデル）  
重量：42kg  
搭載重量：1～20kg程度

### ■機能比較

— PROX Objet  
— PROX（人物・一般用）

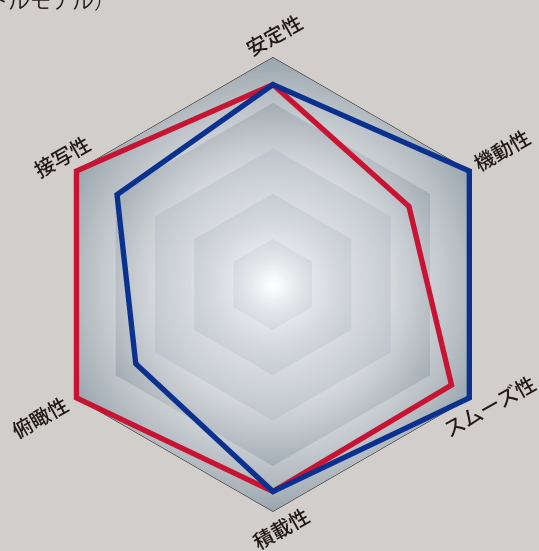

tomiyama®

TOMIYAMA SEISAKUSHO CO., LTD.  
4-3-1 MATSUSHIMA, EDOGAWA-KU, TOKYO 132-0031 JAPAN  
PHONE: 03-3651-9232 FAX: 03-3655-8832  
<http://www.tomiyamaseisakusho.co.jp>

2021.05.1000

# PRO X objet

はね上がりを防ぐ  
セーフティウェイト装備

Art stand series for professionals  
manufactured by  
Tomiyama Seisakusho Co., Ltd.

## 物撮り専用



tomiyama®

# PRO X *Objet*

オブジェクト

Art stand series for professionals  
manufactured by  
Tomiya Seisakusho Co., Ltd.

新世代フォトスタンド

物撮り・測定機スタンドに特化

小さなカメラから大型スキャナまで

テーブルフォトから大規模スタジオまで

オペレーターの背面に  
スタンドがレイアウトされる事により  
全方向に大きな自由度を獲得

high angle



close-up



low angle



接写、俯瞰が得意

※PROシリーズには人物撮影や  
一般撮影に適したスタンドも  
用意されています

自然なポジションが取れることにより  
長時間のオペレーションが楽

built-in weight  
ウェイト内蔵

撮影時の足もとが広いため  
ポジションが楽

新たな四輪構造を採用し  
安定性とフレキシビリティを両立

軽い機材の場合

Light model

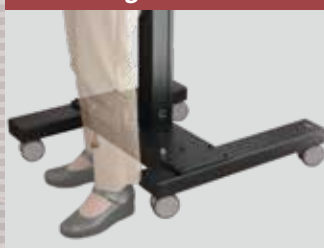

オペレーターの自由度が最大に

機材が5~10kg程度

Middle model



より安定&コンパクトに

機材が10kg以上の場合

Heavy model (オプション)



巧みな構造でオペレーターの自由度も充分

機材の重量別対応脚モデル

載せる機材の重さや使い勝手により  
2種類3通りの脚部を選択できます

エンドユーザーが  
選択・組立できます

